

Снятие и установка вентилятора радиатора - V7- и вентилятора 2 радиатора -V177-

Снятие

- Снять кожух двигателя.
- Отсоединить шланг воздуховода к расширительной ёмкости от рамки радиатора.
- Снять шумоизоляцию →**Наружные арматурные работы; Ремонтная группа66.**
- Отсоединить шланг воздуховода -стрелка-снизу от расширительной ёмкости и снять его.

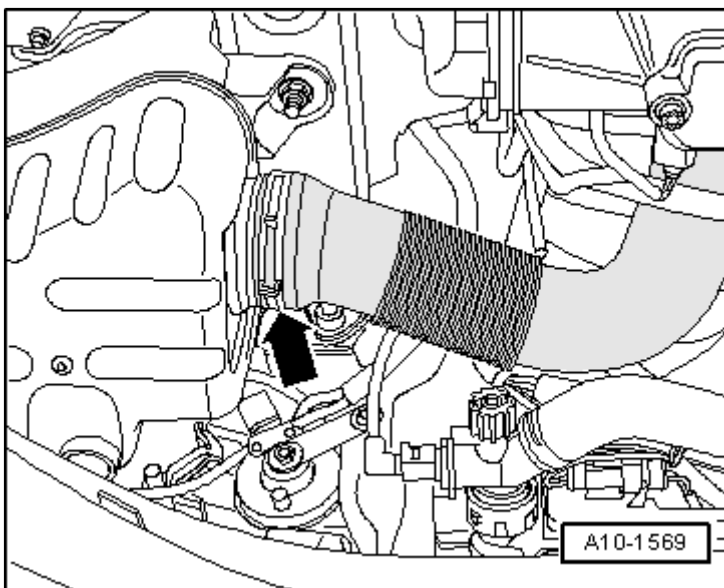

- Отсоединить электрический разъём -1- и выкрутить нижние болты крепления воздухозаборника -стрелки-.

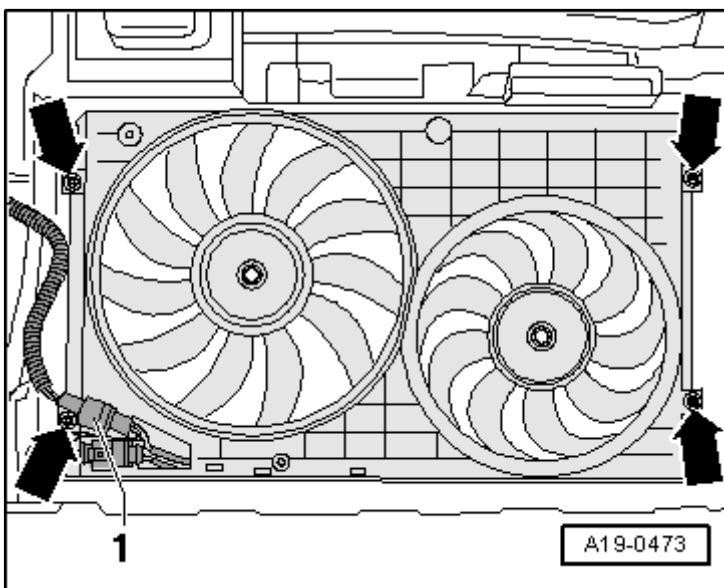

- Открутить воздуховод от рамки радиатора - стрелки-.

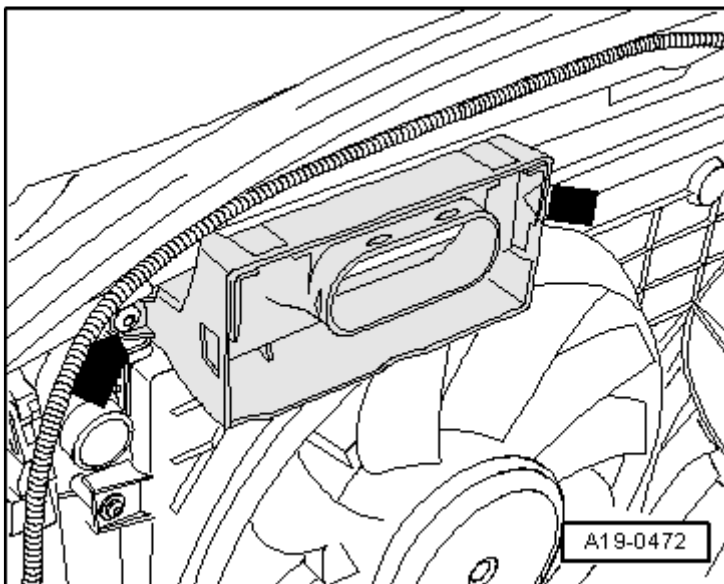

- Вывернуть крепёжные болты воздухозаборника -стрелки- и извлечь воздухозаборник по направлению вверх.

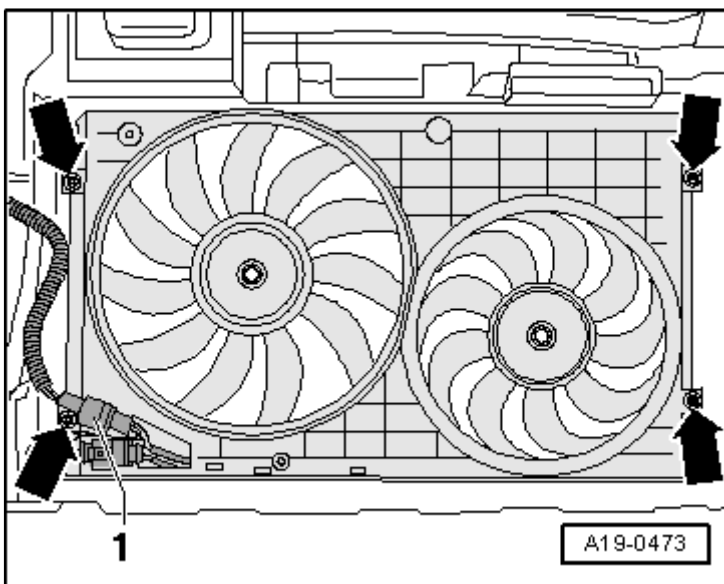

- Отсоединить электрический разъём -1- и освободить провода.
- Открутить гайки -стрелки- и снять вентилятор(ы).

Установка

Установка осуществляется в обратной последовательности, при этом учитывать следующее:

Моменты затяжки

- ◆ → Глава „Описание конструкции – радиатор/вентилятор радиатора“

